

Cibeles 60L

PAPIERKÖRBE



Abmessungen

Volumen

A	Höhe gesamt in mm ~	1040	Nennvolumen (L)	60
B	Tiefe in mm ~	272	Leergewicht (kg)	34,4
C	Breite in mm ~	500		
	Einwurfschlitz	383 x 102		

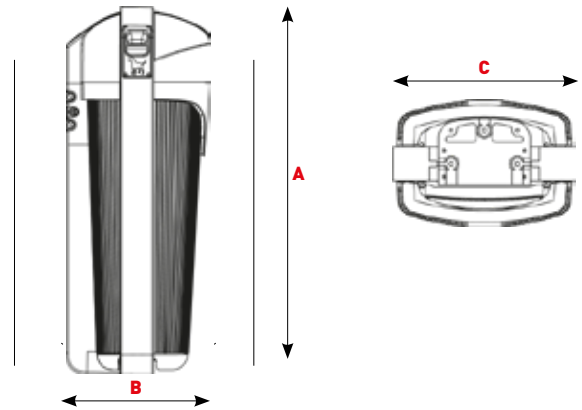

MATERIAL UND KONSTRUKTION

- Kunststoffteile aus speziell entwickeltem HDPE im Spritzgussverfahren hergestellt
- Verrottungsfest, resistent gegen Frost, Wärme und viele Chemikalien
- Alterungsbeständig durch UV-Stabilisatoren
- Metallteile korrosionsbeständig

QUALITÄT UND UMWELT

- Entspricht höchsten qualitativen Anforderungen der früheren DIN 30713
- Zertifizierte Managementsysteme nach DIN EN ISO 9001 und DIN EN ISO 14001
- Regelmäßige Überwachung der Qualität durch eigenes Labor und unabhängige Testinstitute
- Hochwertige Materialien und sorgfältige Verarbeitung für langjährige Funktionssicherheit
- Alle Behälterkomponenten sind recyclebar
- Farben umweltverträglich und cadmiumfrei

SICHERHEIT UND HANDLING

- Einfache Montage
- Befestigung an Wänden oder Pfosten
- Haube zum Schutz vor Regen
- Verhinderung des Einwurfs von sperrigem Abfall
- Reinigungsfreundliche, glatte Oberfläche
- Tragebügel und Griffmulde im Boden
- Einfache und hygienische Entleerung
- Entleerung auch im Wechselverfahren möglich
- Verzinkte Stahlplatte am Rand zum Ausdrücken von Zigaretten
- Stapelbar
- Auffällige Farbgebung mit Signalcharakter
- Individuelle Kennzeichnung möglich